

**HA  
GE  
A**

HOLZ+KUNSTSTOFF

**SEVERIN**  
THE TABLETOP COMPANY



  
**DUROlight PLUS**



  
**Lamidur**



  
**SEVELIT**



  
**Compact-Exterior**



  
**Exteriolit**



## Profil przedsiębiorstwa

Firma SEVERIN jest wiodącym producentem stołów wewnętrznych i zewnętrznych dla branży hotelarskiej, mieszkaniowej, ogrodowej i rekreacyjnej. Produkcja zlokalizowana w Ense (Niemcy) skupia się na przetwarzaniu materiałów z drewna i kompozytów plastikowych.

Nazwa Severin od kilku pokoleń kojarzona jest z jakością. Rozpoczynając od tradycyjnej stolarni w 1936 roku, firma Severin rozwijała się dalej od przedsiębiorstwa przetwórstwa drewna, założonego w 1955 roku, do światowej klasy dostawcy dla branży meblarskiej, łącząc dzisiaj tradycję z innowacją.

Dodatkowo, posiadamy bazę produkcyjną specjalizującą się w obróbce drewna CNC w Paderbornie (Niemcy), która została otwarta w 2017 roku.

Nasza firma utrzymuje długoterminowe partnerstwo z klientami i dostawcami z całego świata.

## Główne korzyści naszej produkcji:

- ★ Zastosowanie materiałów wysokiej jakości
- ★ Udokumentowane kontrole nad przyjmowanymi towarami (surowce)
- ★ Wydajne procesy produkcyjne spełniające najwyższe standardy jakości
- ★ Rozległe szkolenie wszystkich pracowników
- ★ Staranne przygotowanie zamówień
- ★ Testowanie produktów końcowych
- ★ Kompetentne doradztwo techniczne
- ★ Stała wysoka jakość zgodna z normą DIN EN 438 (Compact-Exterior) i DIN EN 438-3-2005 dla HPL

(Lamidur)

- ★ Regularne testowanie, certyfikacja i audyt przez instytut badawczy TÜV Rheinland (SEVELIT)
- ★ Ekorozwój: certyfikacja CARB (California Air Resources Board) Faza 2 i zgodność z tytułem VI EPA TSCA



## Nasza 3500 m<sup>2</sup> powierzchnia logistyczna

Wiosną 2022 roku zakończono rozbudowę nowej hali logistycznej, w tym nowoczesnego magazynu, z ponad 2000 m<sup>2</sup> przestrzeni hali. Nowe pomieszczenia, wraz z istniejącą powierzchnią 1500 m<sup>2</sup> logistyki, zapewniają nową przestrzeń magazynową dla surowców/preproduktów i tworzą potencjalną przestrzeń produkcyjną. Ponadto nowoczesna hala pozwala nam optymalizować nasze procesy poprzez w pełni zautomatyzowany magazyn z bezpośrednim połączeniem do piły do cięcia na wymiar. Dodatkowo, oferujemy efektywne pakowanie produktów w naszych budynkach, a także szybkie załadunki na naszych zautomatyzowanych stanowiskach dokowania dla ciężarówek.



## Nasz asortyment produktów

Nasz asortyment specjalizuje się w wysokiej jakości blatach stołowych do użytku zarówno na zewnątrz, jak i wewnątrz pomieszczeń. Niemniej jednak, niektóre z naszych produktów łączą styl i design mebli wewnętrznych z praktyczną wytrzymałością i odpornością mebli zewnętrznych. Te wszechstronne blaty stołowe do użytku wewnętrznego i zewnętrznego mogą być stosowane w dowolnym wnętrzu, łącząc zalety projektowania mebli zarówno na zewnątrz, jak i wewnątrz, spełniając jednocześnie aktualne wymagania branży hotelarskiej i gastronomicznej.

## Główne korzyści naszych produktów

- ☑ Stabilne i wysoce odporne
- ☑ Elegancki design zgodny z aktualnymi trendami
- ☑ Odporność na warunki atmosferyczne (blaty stołowe zewnętrzne)
- ☑ Odporność na promieniowanie UV (blaty stołowe zewnętrzne)
- ☑ Odporność na działanie ciepła (spełnia wymagania normy DIN EN 438)
- ☑ Odporność na zarysowania, ścieranie lub uderzenia
- ☑ Wyjątkowo trwałe
- ☑ Doskonały stosunek jakości do ceny

|                                                                       | Indoor | Outdoor |
|-----------------------------------------------------------------------|--------|---------|
| <b>DUROlight PLUS</b><br><b>DUROlight WOODstyle</b>                   |        |         |
| <b>Lamidur</b>                                                        |        |         |
| <b>SEVELIT</b>                                                        |        |         |
| <b>Compact-Exterior</b>                                               |        |         |
| <b>Compact-Exterior Switch</b>                                        |        |         |
| <b>Exteriorlit</b><br><i>Polecany do użytku w branży hotelarskiej</i> |        |         |



# DUROLight PLUS & WOODstyle

## Lekkie blaty stołowe do użytku wewnątrz o modnym designie

Blat stołowy DUROLight PLUS do użytku wewnątrz prezentuje bardzo elegancki, sześcienny design zgodny z obecnymi trendami w branży hotelarskiej.

Struktura plastra miodu umożliwia doskonałą równowagę między niską wagą a wyjątkową jakością, trwałością i wytrzymałością.

DUROLight PLUS został specjalnie zaprojektowany jako blat stołowy do użytku wewnątrz w profesjonalnych zastosowaniach w hotelach, restauracjach, bistro i na wydarzeniach cateringowych.



DUROLight PLUS  
Light Rock

### Kluczowe fakty w skrócie

- ☑ Bardzo lekki blat stołowy
- ☑ Specjalna technologia opracowana w celu zapewnienia wysokiej odporności powierzchni na ciepło, zarysowania i uderzenia (zgodnie z normą DIN EN 438)
- ☑ Innowacyjny proces produkcyjny
- ☑ Wytrzymały brzeg wykonany z ABS
- ☑ Doskonały stosunek jakości do ceny
- ☑ Szeroki wybór wymiarów i dekoracji z różnymi teksturami powierzchni
- ☑ Bardzo łatwa w czyszczeniu powierzchnia
- ☑ Łatwe mocowanie wszelkiego rodzaju podstaw stołowych bez użycia wkładek

Nasze blaty stołowe DUROLight wykorzystują około 1/3 materiału z recyklingu lub drewna pochodzącego od konsumentów.



### Ekorozwój:



- ▶ Certyfikat CARB (California Air Resources Board), co oznacza znaczną redukcję stężenia formaldehydu w produkcji
- ▶ Oszczędność zasobów naturalnych dzięki ograniczonemu wykorzystaniu płyt wiórowych [całkowita grubość 48 mm (~2") z dwoma warstwami okładzin płyt wiórowych o grubości 12 mm (~1/2")]

Nasza modna kolekcja 12 wykończeń oferuje doskonały wybór do wielu różnych wnętrz

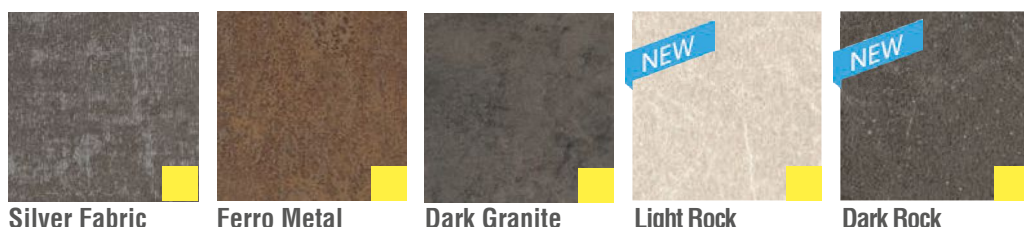
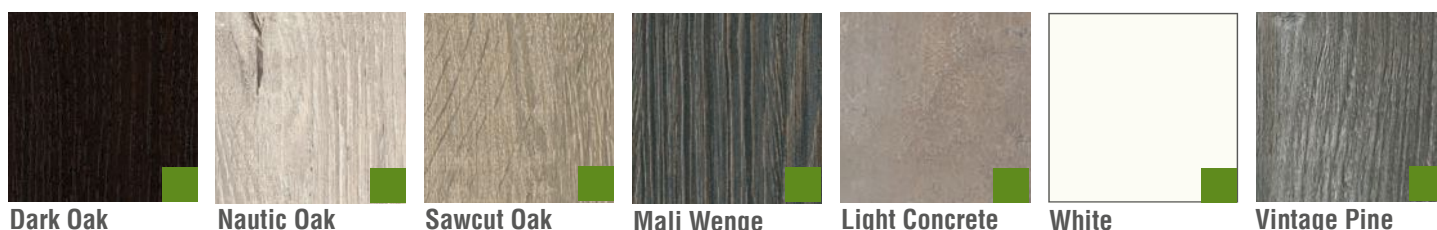

■ MOQ: 30/36 szt.

■ MOQ: 120 m<sup>2</sup>

MOQ: Minimalna ilość zamówienia na każde wykończenie i rozmiar.

Ten wybór wykończenia może podlegać zmianom i aktualizacjom zgodnie z obecnymi trendami. Dodatkowe wykończenia są dostępne na zamówienie.

# DUROlight WOODstyle - rewolucyjny trend z efektem litego drewna

Wykończenia DUROlight WOODstyle zapewniają rewolucyjny efekt wizualny i dotykowy. Głęboka szczotkowana struktura powierzchni blatu stołowego w połączeniu z dwiema dopasowanymi krawędziami o wyglądzie słoików sprawia, że są one trudne do odróżnienia od prawdziwych blatów stołowych z drewna.



## Nasze 3 wykończenia

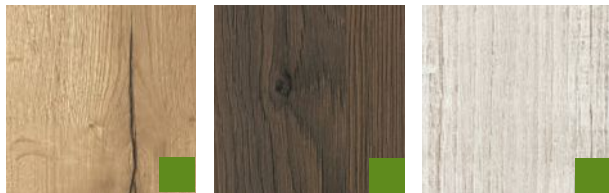

Natural Vintage Oak

Havanna Oak

Nautic Sawcut Pine

MOQ: 30 szt.

MOQ: Minimalną ilość zamówienia na każde wykończenie i rozmiar.

## Wymiary DUROlight PLUS i WOODstyle

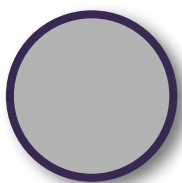

### okrągły

od  
Ø 600 mm (~ 24")  
do  
Ø 1.150 mm (~ 45")  
Grubość: 48 mm (~ 2")

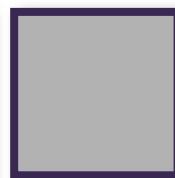

### prostokątny lub kwadratowy

od  
400 x 400 mm (~ 16" x 16")  
do  
2.500 x 1.200 mm (~ 98" x 47")  
Grubość: 48 mm (~ 2")

## Szczegóły techniczne

Powierzchnia melaminowa

2 mm (~ 1/12") Dekoracyjna krawędź z ABS

3 mm (~ 1/8") Krawędź podpierająca wykonana z ekologicznych taśm wiórowych

Wewnętrzny rdzeń z tektury o strukturze plastra miodu

12 mm (~ 1/2") Warstwa wierzchnia z płyty wiórowej

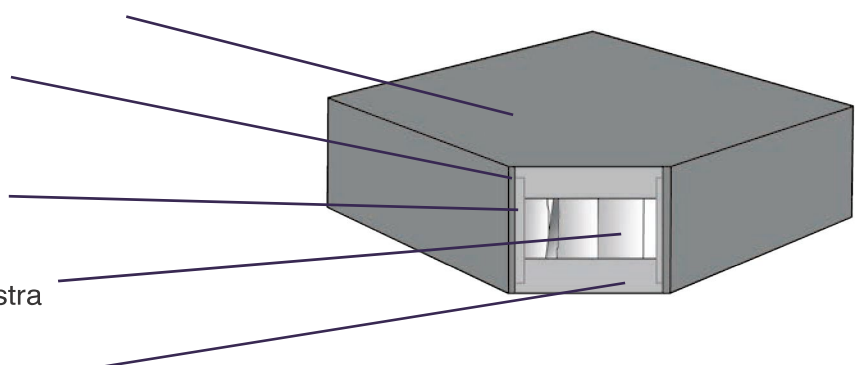

# Lamidur

Eleganckie blaty stołowe do użytku wewnątrz o bardzo mocnej powierzchni



Lamidur Classic Cracked Marble



Lamidur został zaprojektowany, aby spełniać specyficzne wymagania branży hotelarskiej i gastronomicznej, gdzie wymagany jest elegancki design i wysoka jakość.

Nasze blaty stołowe Lamidur wykorzystują około 1/3 materiału z recyklingu lub drewna pochodzącego od konsumentów.



## Kluczowe fakty w pigułce:

- ⇒ Wzmocniona konstrukcja warstw dla doskonałej jakości powierzchni i trwałości
- ⇒ Wytrzymała krawędź wykonana z ABS
- ⇒ Wyjątkowa stabilność również dla dużych stołów
- ⇒ Jednolity wygląd idealny dla gastronomii wewnętrznej
- ⇒ Stała wysoka jakość zgodna z normą DIN EN 438-3:2005 dla HPL (High Pressure Laminates)
- ⇒ Bardzo łatwy w czyszczeniu
- ⇒ Doskonały stosunek jakości do ceny
- ⇒ Łatwe mocowanie podstaw stołowych (przy użyciu zwykłych śrub płytowych)



## Wymiary Lamidur

### okrągły

od

Ø 600 mm (~ 24")

do

Ø 1.150 mm (~ 45")

Grubość: 25 mm (~ 1")

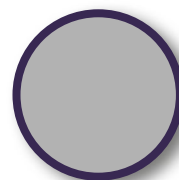

### prostokątny lub kwadratowy

od

400 x 400 mm (~ 16" x 16")

do

2.500 x 1.200 mm (~ 98" x 47")

Grubość: 25 mm (~ 1")

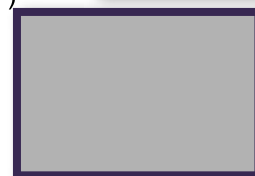
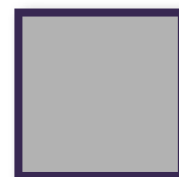



■ MOQ: 30/36 szt.
 ■ MOQ: 120 m<sup>2</sup>

MOQ: Minimalną ilość zamówienia na każde wykończenie i rozmiar.

Nasza modna kolekcja 18 wykończeń oferuje doskonały wybór dla wielu różnych wnętrz

Ten wybór wykończeń może podlegać zmianom i aktualizacjom zgodnie z obecnymi trendami. Dodatkowe wykończenia są dostępne na zamówienie.

## MARMUROWA KOLEKCJA



Lamidur Marble Pietro z połączoną krawędzią szcztkowaną



Lamidur Black Pietro Grigio z połączoną krawędzią szcztkowaną



Lamidur Marble Carrara z połączoną krawędzią szcztkowaną

### Technical details

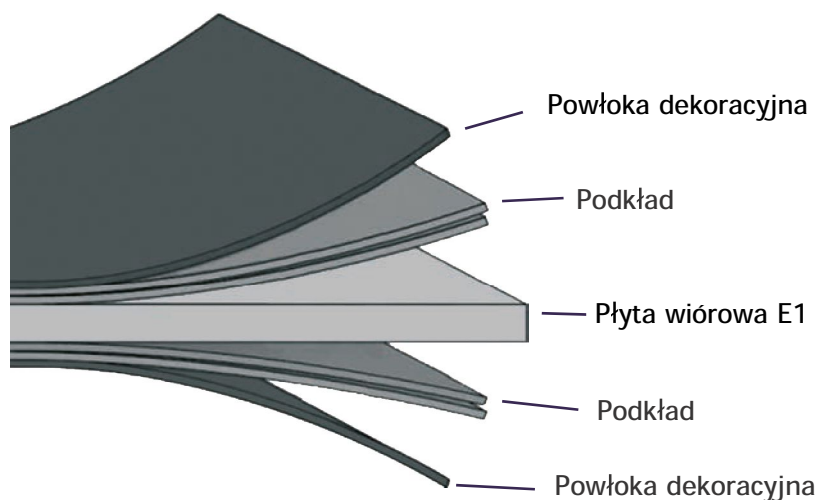

Lamidur Black Copper Marble z miedzianą krawędzią

## Bardzo odporne blaty stołowe na zewnątrz

Blaty stołowe SEVELIT są znane na całym świecie ze względu na ich doskonałą jakość, atrakcyjny design oraz długą trwałość. Blaty SEVELIT są wszechstronne i idealne do stosowania w branży hotelarskiej, ogrodowej czy na kempingu.



SEVELIT Dark Rock



Nasze blaty stołowe Lamidur wykorzystują około 1/3 materiału z recyklingu lub drewna pochodzącego od konsumentów.



### Kluczowe fakty:

- ⇒ Ponad 30 lat doświadczenia w produkcji blatów stołowych SEVELIT
- ⇒ Blaty SEVELIT mogą być używane zarówno jako meble wewnętrzne, jak i zewnętrzne
- ⇒ Wysoka odporność na promieniowanie UV, złe warunki atmosferyczne, poparzenia papierosami i ciepło
- ⇒ Wyjątkowa odporność na zarysowania, ścieranie i uderzenia
- ⇒ Krawędzie z innowacyjną powierzchnią łatwą do czyszczenia
- ⇒ Innowacyjny proces produkcyjny dzięki zastosowaniu wydajnych tworzyw sztucznych chroniących blaty stołowe przed uszkodzeniami związanymi z uderzeniami i upadkami
- ⇒ Regularne testowanie, certyfikacja i stała kontrola jakości przez instytut badawczy TÜV Rheinland
- ⇒ Doskonały stosunek jakości do ceny dzięki wysoce zautomatyzowanemu i efektywnemu procesowi produkcji

Nasza modna kolekcja 17 wykończeń oferuje doskonały wybór dla wielu różnych wnętrz

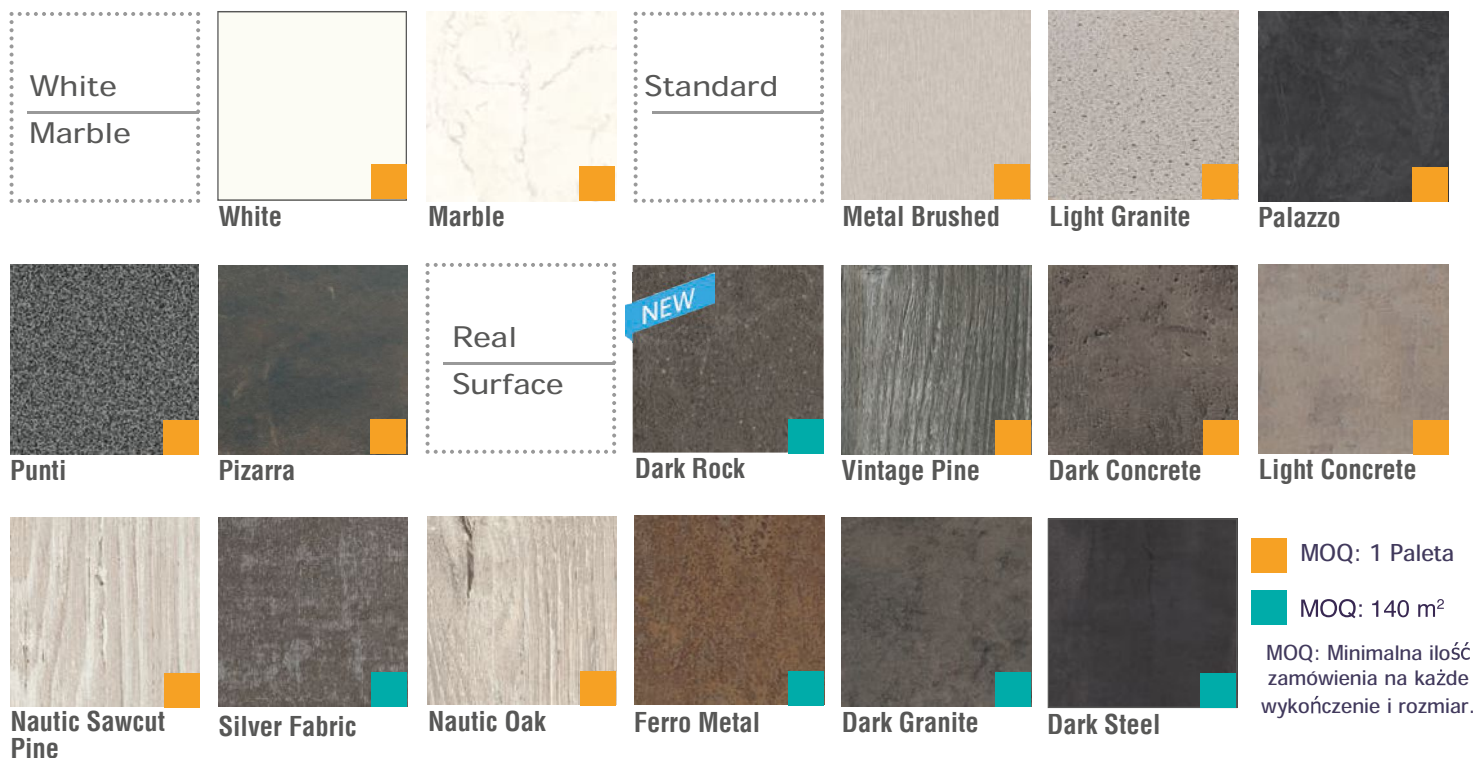

Wybór wykończeń może podlegać zmianom i aktualizacjom zgodnie z obecnymi trendami. Dodatkowe wykończenia są dostępne na zamówienie.

Zalecamy stosowanie stabilizujących ram stołowych lub mocowań do ciemnych dekoracji, aby zapobiec działaniu sił wyginających spowodowanych intensywnym światłem słonecznym.



Dekory Real Surface dla blatów stołowych SEVELIT nawiązują do trendu industrialnego wyglądu i designu vintage dla branży hotelarskiej. Mogą być one połączone z tymi samymi dekorami dla blatów stołowych DUROLight do użytku wewnątrz pomieszczeń lub blatów Compact-Exterior do użytku na zewnątrz.

Blaty stołowe z logo SEVELIT są idealnym nośnikiem reklamy długoterminowej. Blaty z logo są dostępne w następujących wymiarach: Ø 600 mm (~ 24"), Ø 700 mm (~ 28"), Ø 850 mm (~ 34"), 600 x 600 mm (~ 24" x 24") oraz 700 x 700 mm (~ 28" x 28").



## Wymiary blatów SEVELIT

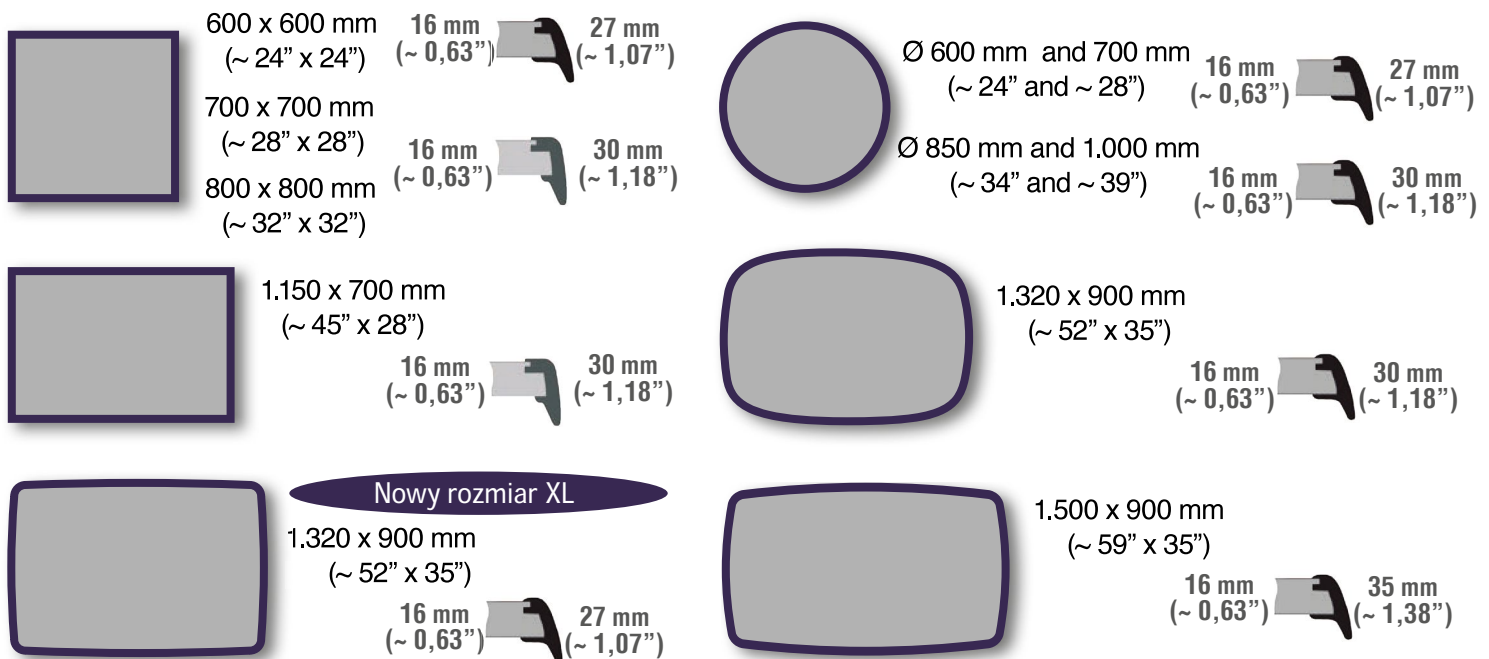

## Szczegóły techniczne

### Kształty okrągłe i owalne

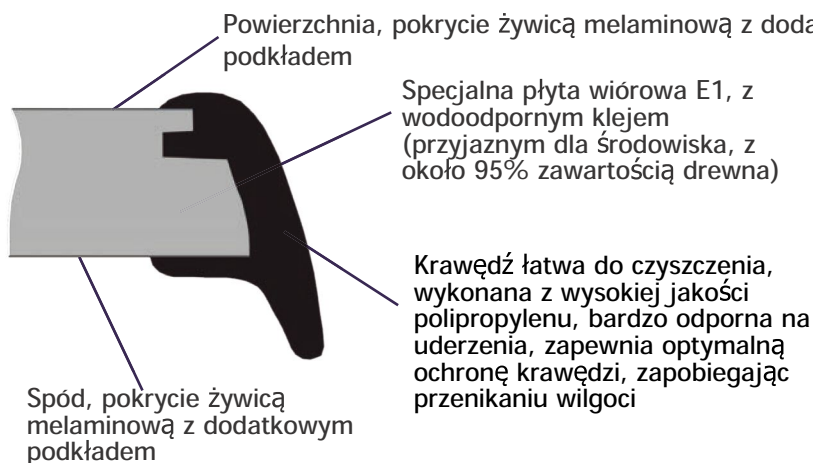

### Kształty prostokątne i kwadratowe

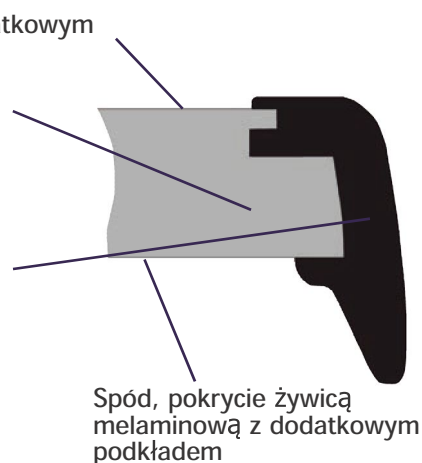

# Compact-Exterior

## Eleganckie blaty stołowe do różnych wnętrz



Compact-Exterior Black Copper Marble



Nasz wysokiej jakości blat Compact-Exterior łączy nowoczesny wygląd z długą trwałością, doskonale nadaje się do użytku w branży hotelarskiej, rekreacyjnej i mieszkaniowej zarówno wewnątrz, jak i na zewnątrz.

### Kluczowe informacje:

- ⇒ Blaty stołowe mogą być używane zarówno jako meble wewnętrzne, jak i zewnętrzne
- ⇒ Wysoka odporność na promieniowanie UV, złe warunki pogodowe, przypalenia papierosami i ciepło
- ⇒ Wyjątkowa odporność na zarysowania, ścieranie i uderzenia
- ⇒ Odporny na plamy i łatwy w utrzymaniu czystości
- ⇒ Wysoka jakość zgodnie ze standardem DIN EN 438
- ⇒ Duży wybór kształtów i wzorów profili (możliwe dostarczenie geometrii dostosowanej do potrzeb klienta)

### Dane techniczne

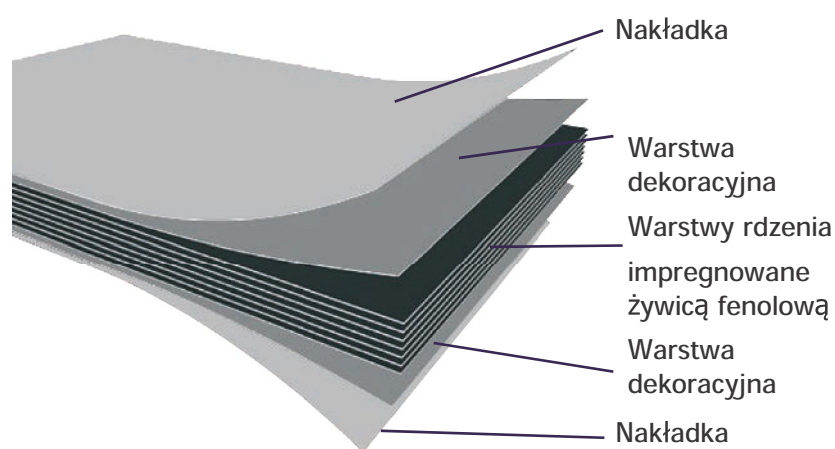

### Wymiary

okrągły

od  
Ø 300 mm (~ 12")  
do  
Ø 1.500 mm (~ 59")

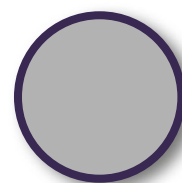

Grubość: 13 mm (~ 1/2")

prostokątny lub kwadratowy

od  
200 x 200 mm (~ 8" x 8")  
do  
1.500 x 1.500 mm  
(~ 59" x 59")

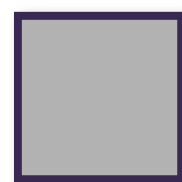

od  
150 x 200 mm  
(~ 6" x 8")  
do  
2.780 x 1.200 mm  
(~ 109" x 47")

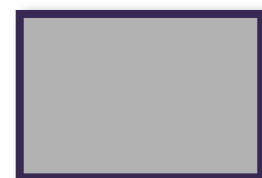

Grubość: 13 mm (~ 1/2")

Dostępne są dwa standardowe profile krawędzi:

Profil C



Profil skrzydłowy

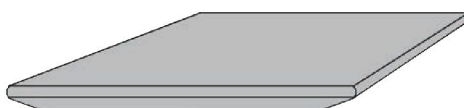

DODATKOWY POŁYSK I TRWAŁOŚĆ

Polecamy nasz produkt Compact-Exterior Protector.



25 ml.

Nasza kolekcja obejmuje 45 atrakcyjnych wykończeń

■ MOQ: 30/32/36 szt.     ■ MOQ: 120 m<sup>2</sup>  
 MOQ: Minimalna ilość zamówienia na każde wykończenie i rozmiar.

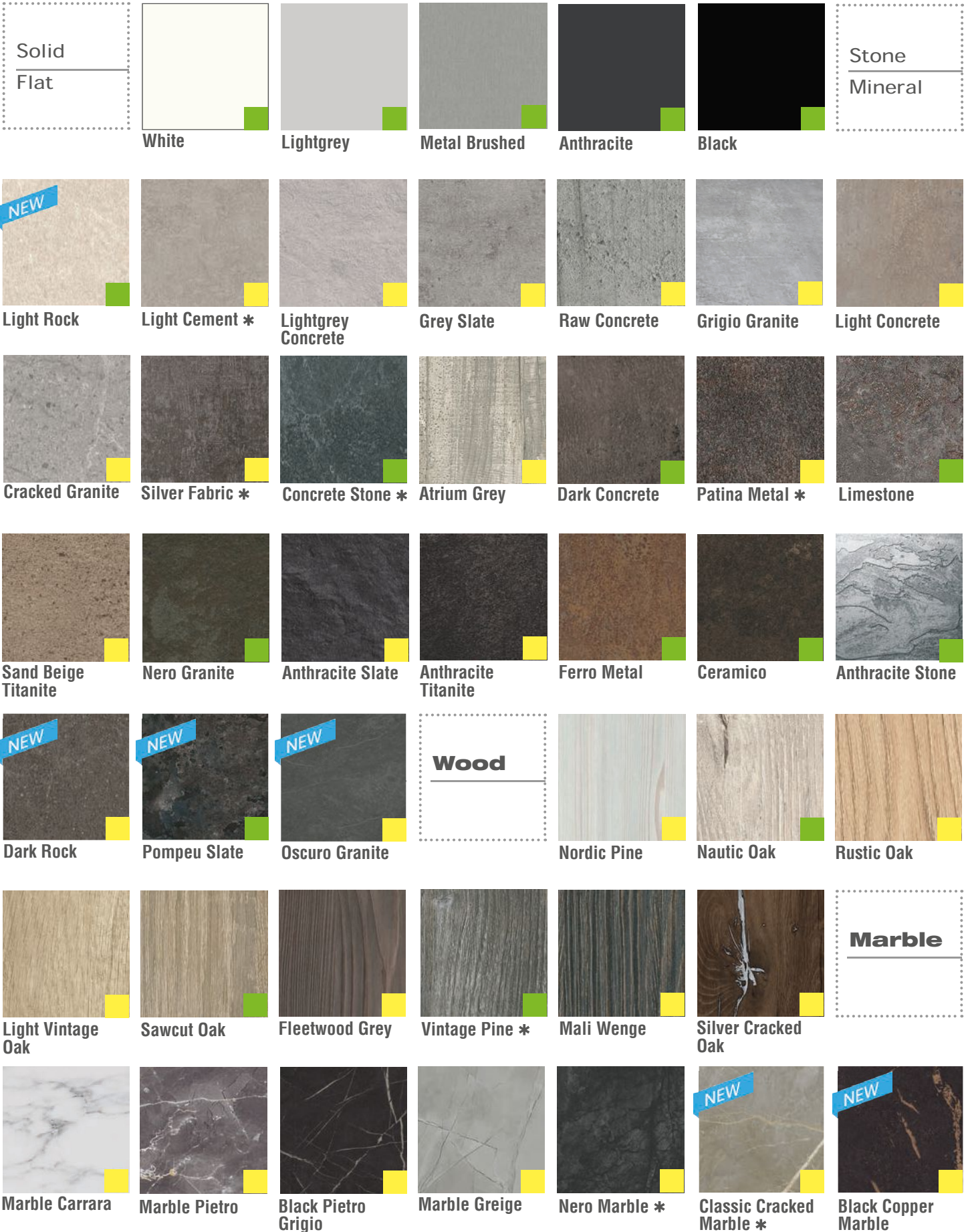

\* Te dekoracje nie są dostępne w: Niemczech, Austrii, Szwajcarii, Luksemburgu, Francji, Belgii i Holandii.

# Compact-Exterior SWITCH

Cienki, stylowy blat stołowy z opcją odwracania do użytku we wszystkich obszarach.



Blat stołowy  
Switch w kolorze  
Nero Granite

Compact Exterior Switch łączy stylową, ciekawą optykę z dwoma odwracalnymi dekorami o doskonałej trwałości.

Blat stołowy nadaje się do użytku w branży hotelarskiej, jako meble rekreacyjne oraz w obszarze mieszkalnym i ogrodowym.

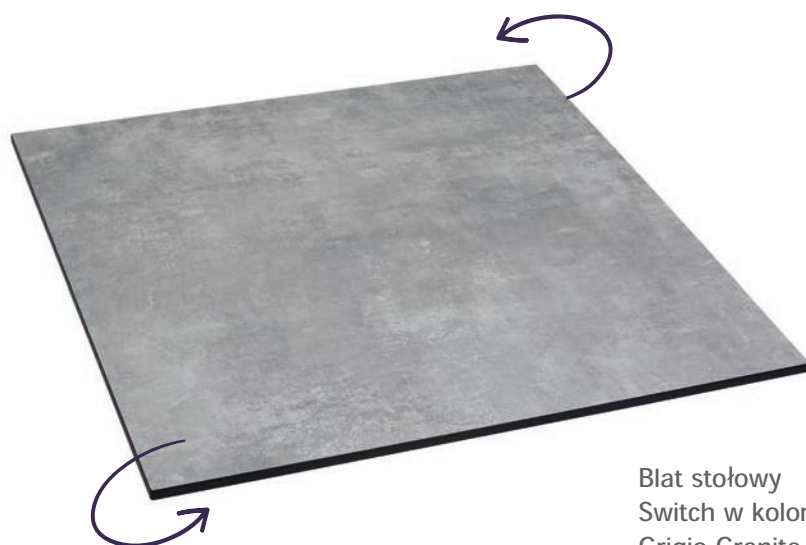

Blat stołowy  
Switch w kolorze  
Grigio Granite

## Wymiary

okrągły

od  
Ø 300 mm (~ 12")  
do  
Ø 1.000 mm (~ 39")

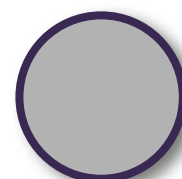

Grubość: 6 mm (~ 0,2"), 8 mm (0,3")  
& 10 mm (0,4")

prostokątny lub kwadratowy

od  
150 x 200 mm  
(~ 6" x 8")

do  
2.750 x 1.025  
mm (~ 108" x  
40")



Grubość: 6 mm (~ 0,2"), 8 mm (0,3")  
& 10 mm (0,4")

## Szczegóły techniczne

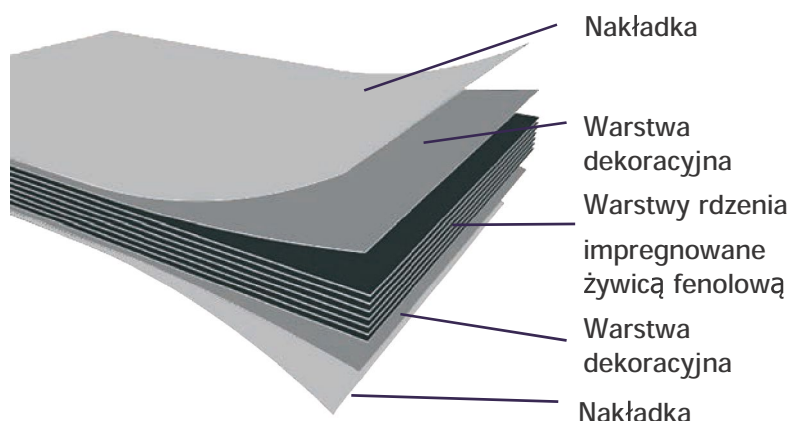

Nasza modna kolekcja 4 wykończeń oferuje doskonały wybór dla wielu różnych wnętrz. Dostępne są następujące kombinacje dekorów:

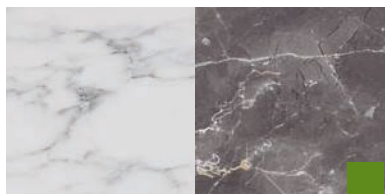

Marmur Carrara / Marmur Pietro

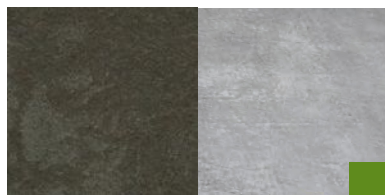

Granit Nero / Granit Grigio

MOQ: 30/36 szt.

MOQ: Minimalna ilość zamówienia na każde wykończenie i rozmiar.

Ten wybór wykończeń może podlegać zmianom i aktualizacjom zgodnie z aktualnymi trendami. Dodatkowe wykończenia są dostępne na zamówienie.



Dostępne są dwa standardowe profile krawędzi:

Profil C

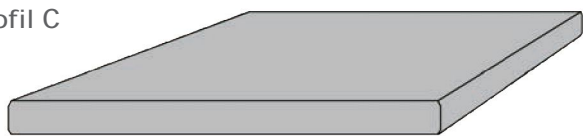

Profil C o grubości 6 mm (~ 0,2"), 8 mm (0,3") i 10 mm (0,4") jest możliwy

Profil skrzydłowy

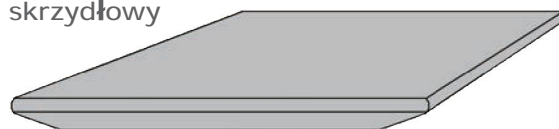

Profil skrzydłowy o grubości 8 mm (0,3") i 10 mm (0,4") jest możliwy

## Kluczowe informacje:

- ⇒ Błaty są odpowiednie do użytku zarówno wewnątrz, jak i na zewnątrz
- ⇒ Ich zastosowanie zwiększa elastyczność i redukuje koszty przechowywania
- ⇒ Łatwa dostępność na wszystkie produkty (6 mm, 8 mm i 10 mm) ze względu na zapasy magazynowe
- ⇒ Wysoka odporność na promieniowanie UV, warunki atmosferyczne, żar papierosów oraz ciepło
- ⇒ Wyjątkowa odporność na zarysowania, ścieranie i uderzenia
- ⇒ Odporność na plamy i łatwe w utrzymanie czystości
- ⇒ Produkt spełnia wymagania dotyczące wysokiej jakości zgodnie ze standardem DIN EN 438
- ⇒ Szeroki wybór kształtów i wzorów profili (możliwa jest produkcja niestandardowych kształtów)
- ⇒ 6 mm przylepny, 8 mm i 10 mm z wkładkami gwintowanymi lub otworami do samowiercących śrub są dostępne

# EXTERIOLIT

## Lekki i wytrzymały blat stołowy

Polecany do użytku w branży hotelarskiej



Blat stołowy Exteriolit charakteryzuje się bardzo modnym, sześciennym designem i jest idealny do użytku w branży hotelarskiej.

Kombinacja sklejki topolowej z powłoką HPL z obu stron zapewnia doskonałą równowagę między niską wagą a wysokim standardem jakości i trwałości.



Exteriolit Atrium Grey



Idealny do użytku na zewnątrz i wewnątrz

### Ekorozwój

► Certyfikacja zgodnie z wymogami CARB (California Air Resources Board), czyli znacząca redukcja stężenia formaldehydu w produkcji.



### Kluczowe fakty:

- ⇒ Lekki blat stołowy do użytku na zewnątrz
- ⇒ Bardzo łatwa do czyszczenia powierzchnia
- ⇒ Specjalnie opracowana technologia oparta na sklejce topolowej, klejonej na mokro, zapewniająca specjalną odporność w obszarach o wysokiej wilgotności
- ⇒ Wysoka odporność dzięki dwustronnej powłoce HPL o grubości 1,2 mm (Exteriolit 30 mm) i 0,6 mm (Exteriolit 16 mm)
- ⇒ Wytrzymała krawędź z ABS o grubości 2 mm, odporna na promieniowanie UV
- ⇒ Łatwe mocowanie różnych ram stołowych za pomocą bezpośredniego połączenia śrubowego

### Wymiary

#### okrągły

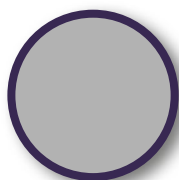

od  
Ø 600 mm (~ 24")  
do  
Ø 1.000 mm (~ 39")

#### prostokątny lub kwadratowy



od  
600 x 600 mm (~ 24" x 24")  
do  
2.500 x 1.025 mm (~ 98" x 40")



Blat stołowy Exteriolit (Florida, USA)

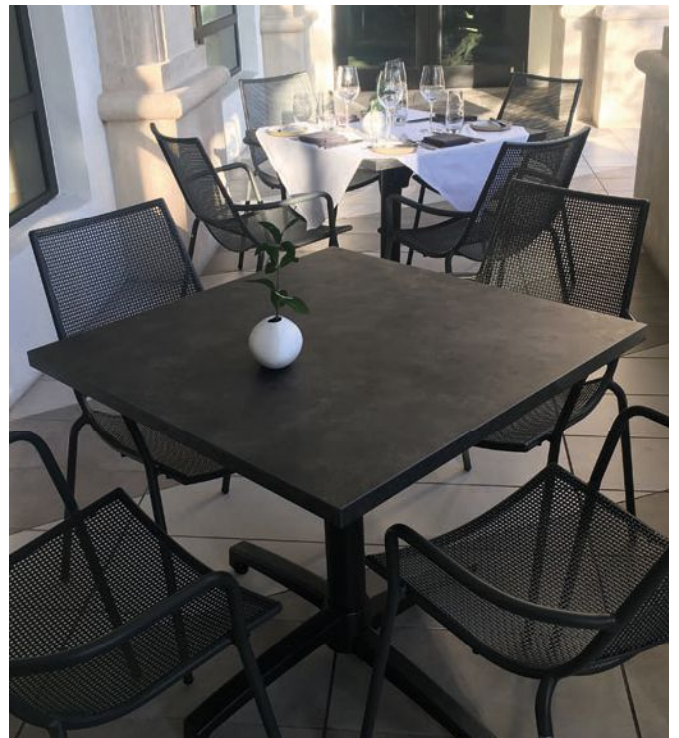

## Dane techniczne

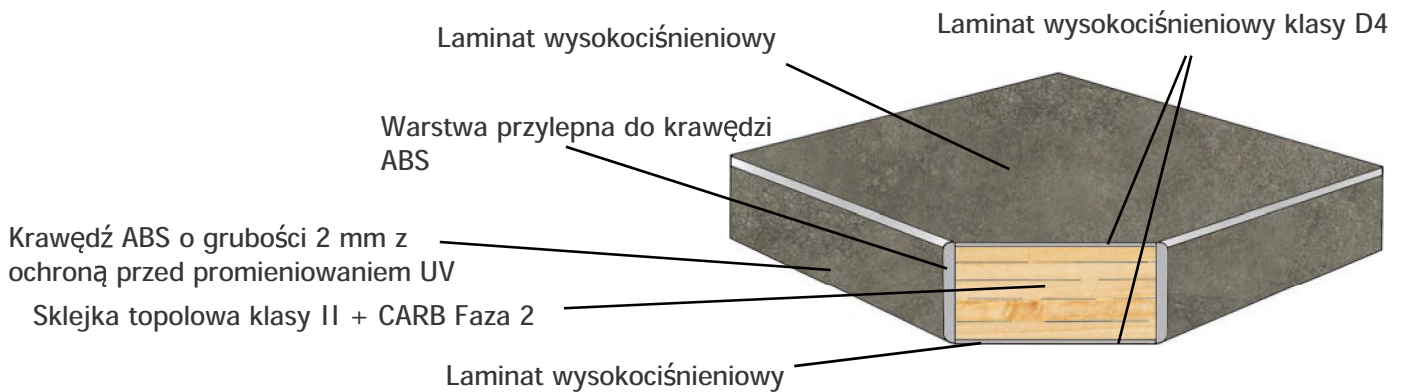

Nasza kolekcja wykończeń oferuje doskonały wybór dla wielu różnych wnętrz. Przede wszystkim autentyczne struktury kamienia lub drewna w połączeniu z dopasowanymi krawędziami podkreślają szczególnie naturalny efekt blatu stołowego.

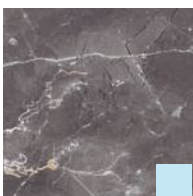

Marble Pietro

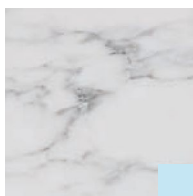

Marble Carrara



Vintage Stone

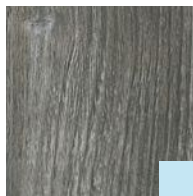

Vintage Pine



Atrium Grey

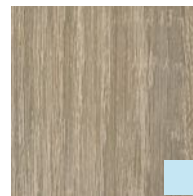

Sawcut Oak

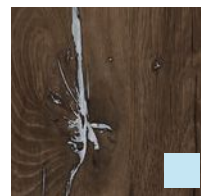

Silver Cracked Oak



Classic Cracked Marble

MOQ: 50 szt.  
MOQ: Minimalna ilość zamówienia na każde wykończenie i rozmiar.

Ten wybór wykończeń może podlegać zmianom i aktualizacjom zgodnie z obecnymi trendami. Dodatkowe wykończenia są dostępne na zamówienie.

# Projekty referencyjne

Witamy w kolekcji zakończonych projektów referencyjnych z naszymi produktami z całego świata.



blat Compact-Exterior  
(Francja)



blat Sevelit  
(Maroko)



blat Compact-Exterior  
(Niemcy)



blat Lamidur  
(Francja)

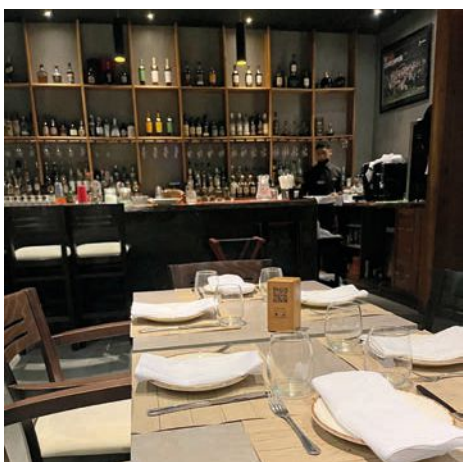

blat DUROlight  
(Panama)

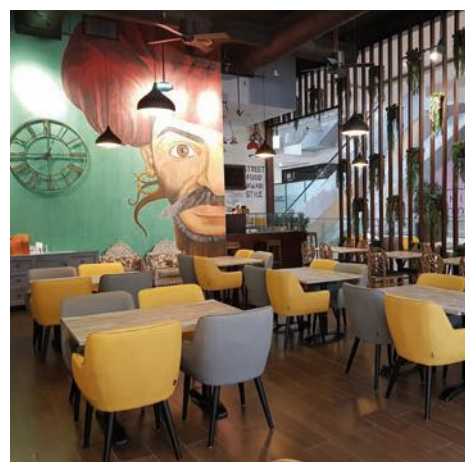

blat Lamidur  
(Dubaj)



blat Compact-Exterior  
(Francja)



blat DUROlight  
(California, USA)



blat DUROlight  
(Kenia)